

Monteringsanvisning

Overgangsskjøt for papirisolert 3-leder kabel til PEX-isolert 1- leder kabel 12 kV inkludert mekaniske skjøtehylser

EI nummer 11 654 74

Kan brukes på 24 kV kabler på PEX siden

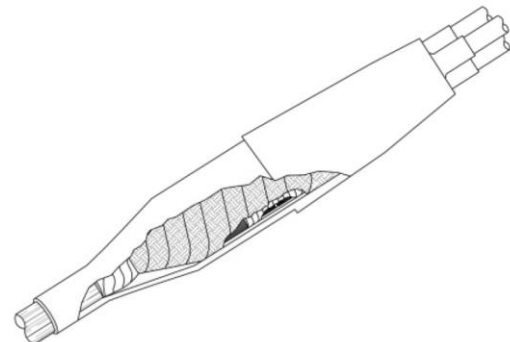

EI nummer	Type	Tverrsnitt 12 kV	Ø1 mm
11 654 74	CHMPRSV3-1 240400	240 – 400 mm ²	23,1

Viktig!

Ø1; Min diameter over isoleringen etter at ytre halvledende sjikt er fjernet

Generell kontroll

- Kontroller tverrsnittet på kabelen og endeavslutningen
- Kontroller innholdet i settet
- Sjekk at skjøten er egnet for kabeltypen
- Følg monteringsanvisningen

Installasjonen bør kun utføres av kvalifisert personell.

Melbye påtar seg ikke ansvar ved feilmontasje.

Krympeinstruksjoner

- Bruk en egnet varmekilde
- Juster brenneren til en myk gul flamme
- Rens ytterkappen, isoleringen og blykappen med egnet rensmiddel
- Beveg flammen og unngå overoppheting ved krymping
- Smergelpapiret som medfølger er kun til pussing av kabelkappen. Skal ikke brukes til å pusse på PEX-isolasjonen

Installasjon Materiell fra pose 1

Mål er oppgitt i millimeter

1)

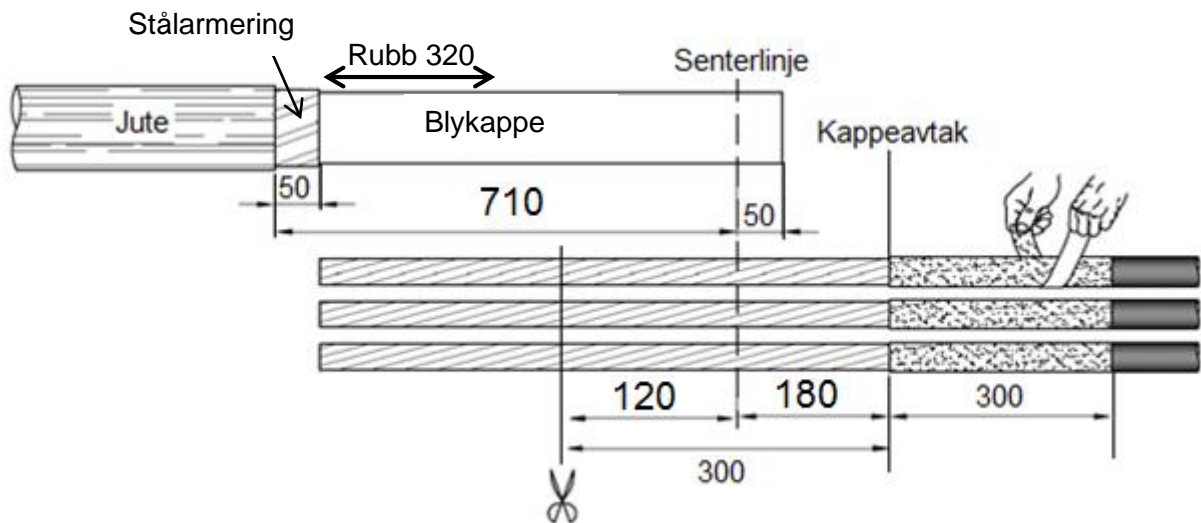

- Legg kablene med overlapp i henhold til figur, merk av senterlinjen

Papirkabel

- Kapp den papirisolerte kablen slik at den har en overlapp på ca. 50 mm forbi senterlinjen
- Merk med PVC tape 710 mm fra senterlinjen, fjern det ytre laget (juten) til tapen
- Lås armeringen med den fortinnede ståltråden 50 mm fra jutekanten(DB)
- Fjern armeringen 50 mm fra jutekanten, sjekk at det ikke er skader i blykappen
- Rubb stålarmingen blank med en fil eller stålbørste, sørg for å fjerne partiklene etterpå
- Rens blykappen grundig med egnede rensemidler
- Rubb blykappen med smergelpapir eller stålbørste 320 mm fra stålarmingen

PEX-kabel

- Kapp kablene 120 mm fra senterlinjen
- Fjern ytterkappen 300 mm fra enden
- Rubb og rens ytterkappen ca. 300 mm fra kappeavtaket
- Bøy skjermtrådene tilbake og fest midlertidig til ytterkappen med PVC-tape
- Kapp PEX-kablene 180 mm fra kappeavtaket

Forberedelse av papirsiden

Fra Pose 1

2)

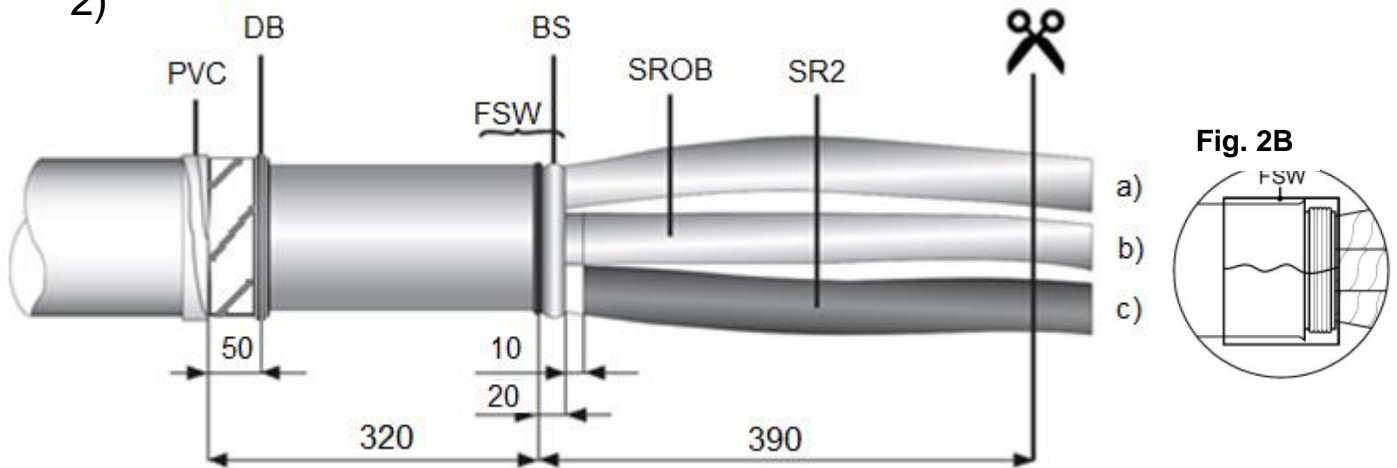

- Fjern blykappen, 390 mm fra senterlinjen
- Vikle den voksinnsette tråden (BS) fra blyavtaket og opp til 20 mm frem mot enden
- Fjern fellesisoleringen (papir) slik at det står igjen 20 mm fra blykanten

- a)
- Spre fasene forsiktig, og kapp de 390 mm fra blykappen
 - Fjern beskyttelsespapiret på den flammebestandige folien (FSW), vikle denne deretter som vist på figur 2B

Obs! Ved Hoehstaedterbånd

Fjern hoehstaedterbåndet 200 mm fra enden, sørg for en jevn overgang. Bruk 1/3 av en remse FB1-tape (blå) og vikle en runde over kanten på båndet

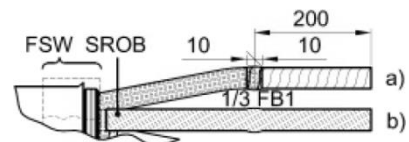

- b)
- Tre på de transparente oljebarriere-slangene (SROB) på alle fasene, 10 mm fra fellesisolasjonen og krymp med en myk flamme, start fra skrittet og utover. Ettervarm hvis det oppstår rynker
 - Rens de transparente slangene (SROB)

c) Pose merket SR2

- Tre på dobbelisolasjonsslangene (SR2) slik at de ligger jevnt med de transparente slangene
- Start krympingen fra skrittet og utover med en myk flamme

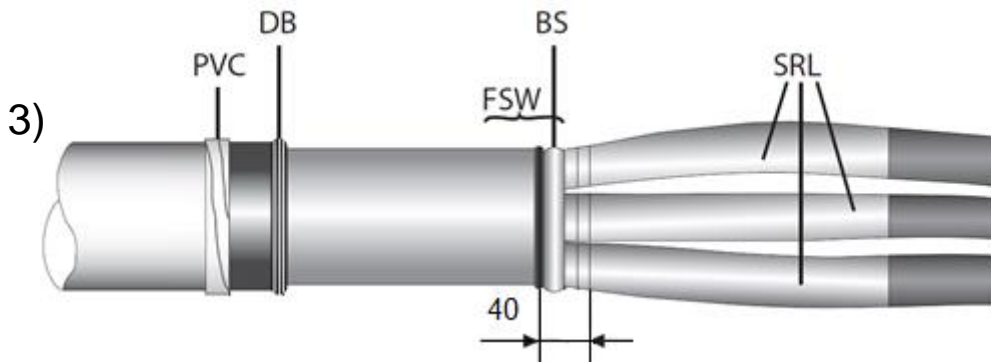

- Tre på de halvledende slangene (SRL) 40 mm fra blykanten.
- Start krympingen fra skrittet og utover.
- Fjern den flammebestandige folien FSW

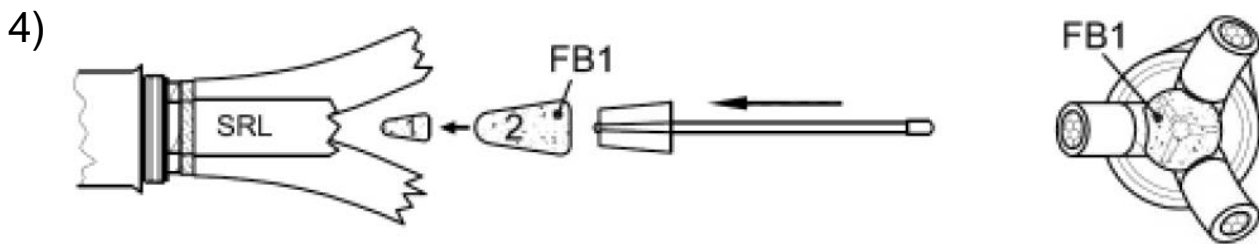

- Bøy ut fasene forsiktig.
- Fjern voksbeskyttelsen på FB1- konen, bruk det medfølgende verktøyet og dytt FB1- konen så langt som mulig inn i skrittet (ved 2 koner, start med den minste).

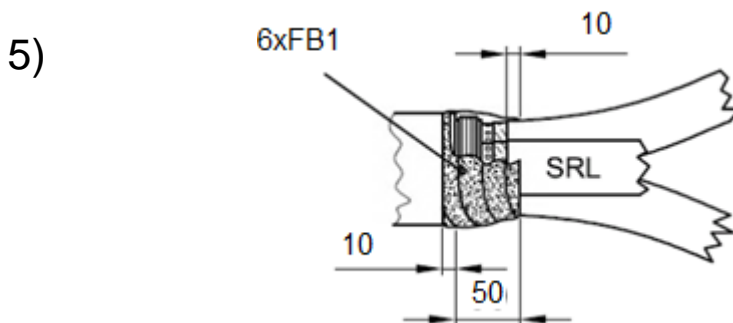

- Vikle FB1 med forsiktig strekk over skrittet, bruk alle lengdene - 10 mm inn på blykappen til 10 mm over SRL krympeslangene

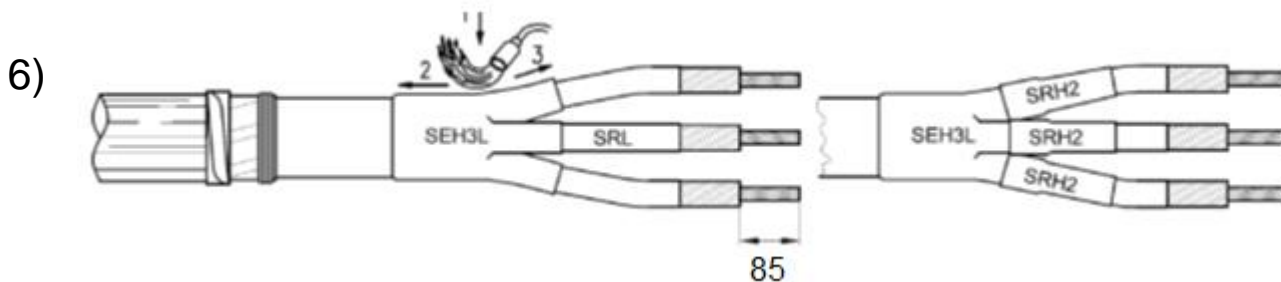

- Forvarm blyet, tre på krympeskrittet (SEH 3L) og start krympingen
- Tre på SRH2-slangene så langt inn i skrittet som mulig. Start krympingen fra skrittet og utover
- Fjern isolasjonen på fasene 65 mm

Forberedelse av PEX-kablene

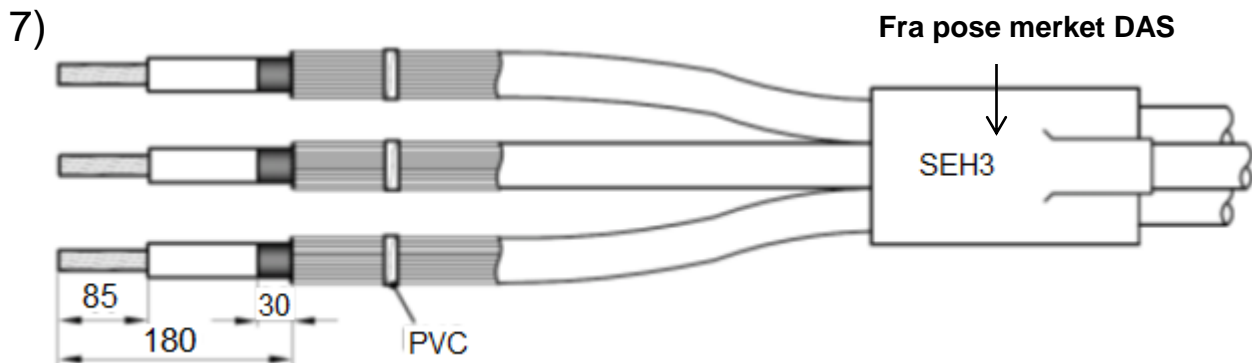

- Rengjør kablene i en lengde av 1,5 meter
- Tre på ytterrørene (SRH3) 2 stk på PEX-kablene. Beskytt disse om nødvendig mot smuss
- Tre på krympeskrittet (SEH 3) og parker dette med fingrene fra skjøten
- Forbered PEX-endene i henhold til figur

8)

Materiell fra pose 2

- Tape endene av lederne med PVC-tape for å unngå skarpe kanter
Rens PEX-isolasjonen
- Påfør silikon som en ring i kanten av halvlederavtaket (GM1)
- Tre feltfordeleren (FSE) på påføringsverktøyet og påfør litt silikon på innsiden av verktøyet
- Tre på feltfordeleren ved hjelp av påføringsverktøyet helt til det stopper ved kappeavtaket
- Fjern påføringsverktøyet tunge for tunge
- Juster feltfordeleren ved å vri den på plass slik at den stopper i kappeavtaket

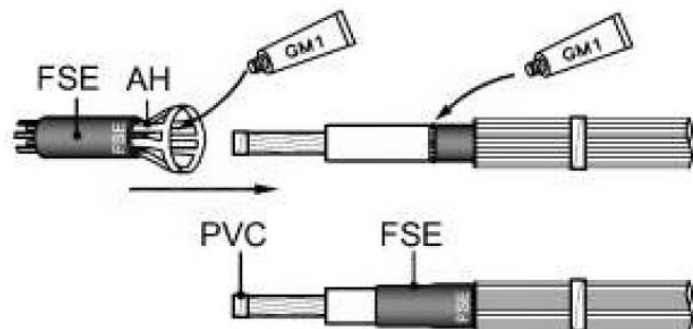

9)

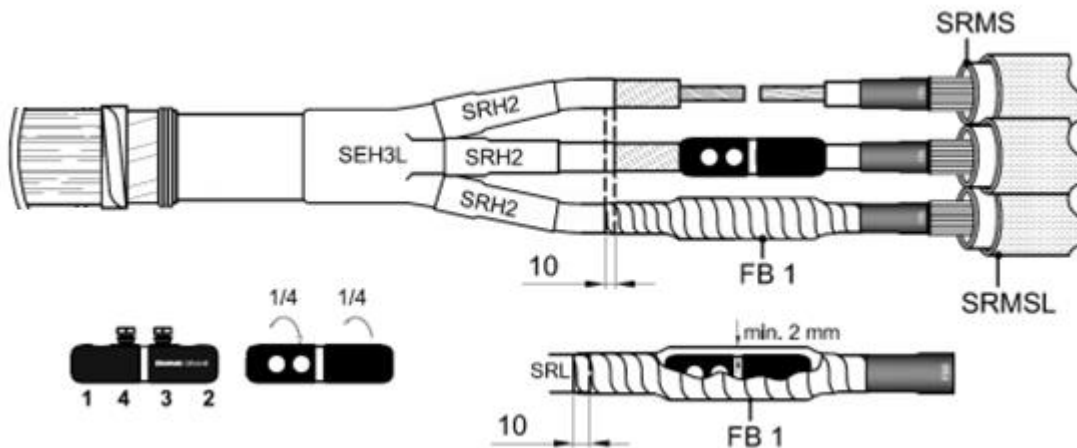

- Tre på faseslangene på PEX siden (1 x SRMS-rød og 1 x SRMSL-rød og svart)
- Fjern PVC-tapen på enden av lederne
- Monter skjøtehysene i henhold til tegning
- Vri de svarte hysene slik at boltehullene forsvinner. Rens område rundt skjøtehysen
- Vikle mastik FB1 fra feltfordeleren og over skjøtehysen til 10 mm over SRL- røret på papirsiden i henhold til tegning. Ca. 20 % strekk og 50 % overlapp
- NB! Minimum 2 mm tykkelse over det åpne område på skjøtehysen

10)

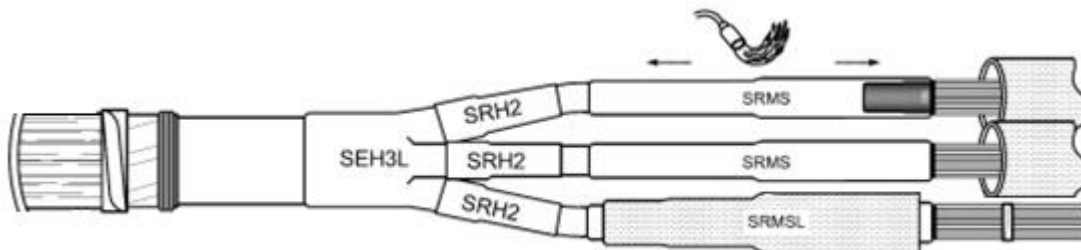

- Tre på krymperørene SRMS (rød) kant i kant med kappeavtaket og krymp
- Sentrer krymperørene SRMSL (svart/rød) over SRMS rørene og krymp

11)

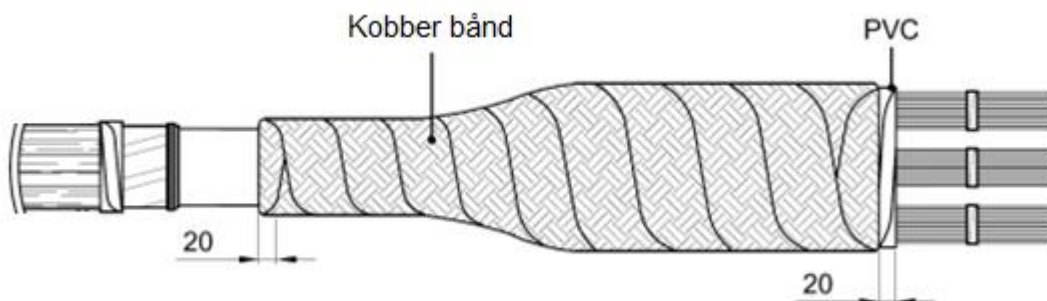

- Vikle kobberbånd (50 % overlapp) fra 20 mm over blykappen og over hele skjøten til den når 20 mm over skjermtrådene på PEX siden. Kobberbåndet festes med PVC-tape

12)

- Bruk den korte kobberlissa (70 mm) og forbind blykappen med armeringen ved bruk av to fjærklemmer
- Dekk område med PVC- tape

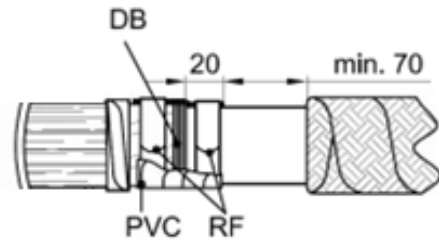

13)

- Legg den lange kobberlissa direkte på blykappen og fest den med en fjærklemme (se tegning)
- Tape fjærklemmen

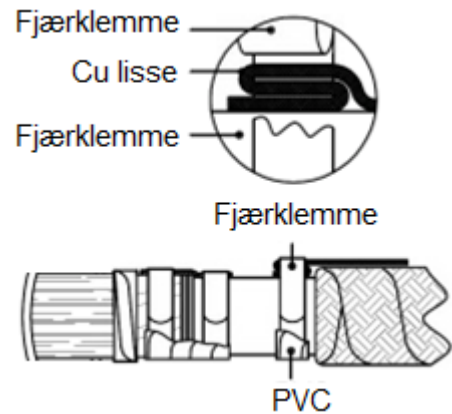

14)

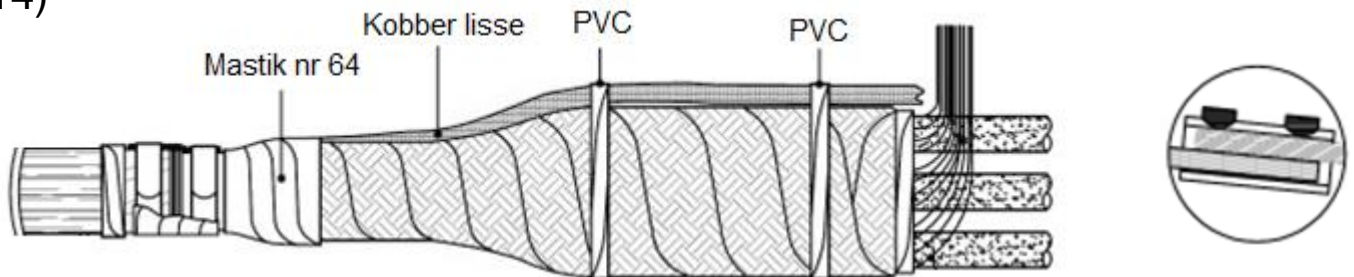

- Klipp kobberlissa og jordskjermen i passende lengde, slik at de kan overlappes i skjøtehylsa
- Monter skjøtehylsa
- Vikle 4-5 runder med kobberbånd rundt skjøten og skjøtehylsa
- Om nødvendig, fest med PVC- tape som vist på figur
- Vikle mastikk nr. 64 rundt den avdekkede delen av blykappen og over fjærklemma som fester kobberlissa

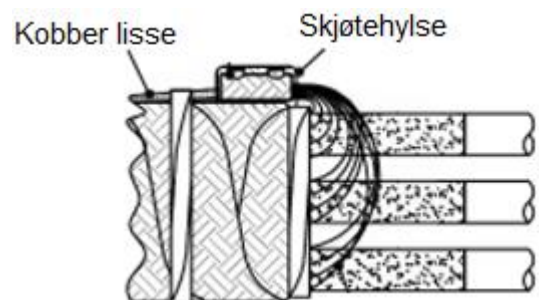

15)

Materiell fra pose merket DAS

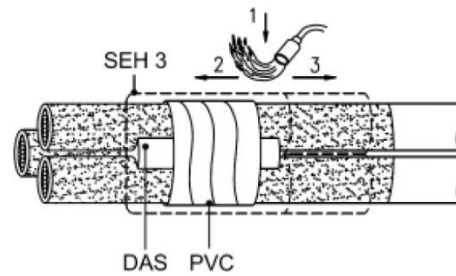
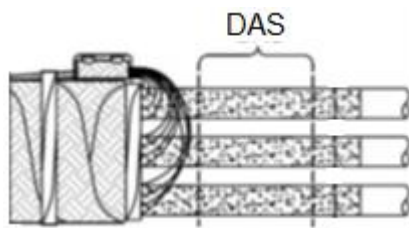

- Dytt mellomstykke DAS så nær jordtrådene som mulig, og sikre den med PVC-tape
- Tre krympeskrittet så langt som mulig over mellomstykke DAS
- Krymp skrittet

16)

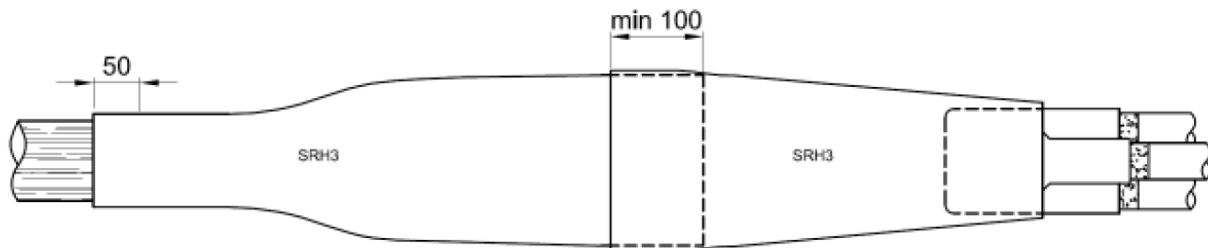

- Tre over det miste krymperøret slik at det overlapper jutekappen med 100 mm
- Start med å krympe fra midten
- Tre over det største krymperøret slik at det overlapper hele kroppen på krympeskrittet
- Start med å krympe fra midten

Vent til skjøten er håndvarm (30 °C) før den belastes mekanisk